



拉手



圆形拉手

标准型 可折叠型 外装型

新增



型号(①代码·②L)
GAAEBY150

■ 请按步骤①~②选择型号和参数后进行订购。



型号区分:
代码

5天发货



代码	类型	材质	表面处理
GAAEBY	标准型	SUS316	镜面抛光

- 特点:
 - 符合SEMI标准(SEMI S8-0701)。
 - 已通过1960N(200kgf)承重实验, 坚固耐用。
 - 拉手的高度和宽度大, 戴着工作手套也易于抓握, 使用于作业橱柜等。
 - 安装螺钉也可使用圆头螺钉。
- 用途: 半导体制造设备、特殊车辆、大型门、搬运设备等。

GAAEBY

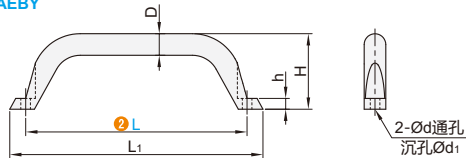

型号		L ₁	H	D	h	d	d ₁	参考重量 (kg/pcs)	标配件	
①代码	②L									
	GAAEBY	150	172.8	56	16	6	6	13	0.29	内六角圆柱头螺钉M5
		190	216.7	63	18	8	7	15	0.46	内六角圆柱头螺钉M6
		250	275.5	68					0.59	
		230	260	70	20	10	9	18	0.66	内六角圆柱头螺钉M8
	300	330	0.82							



代码	类型	材质	表面处理
GAAEBZ	可折叠型	通孔型	S45C
GAANCA		锥孔型	SUS304

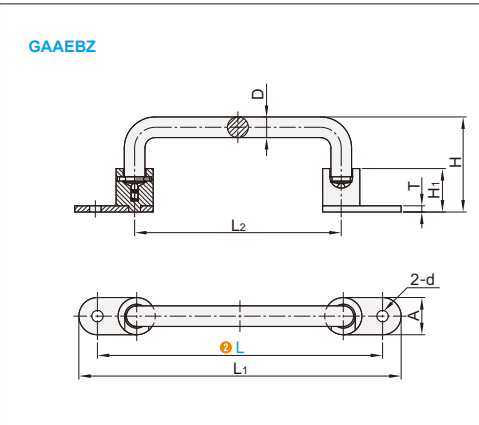

GAANCA

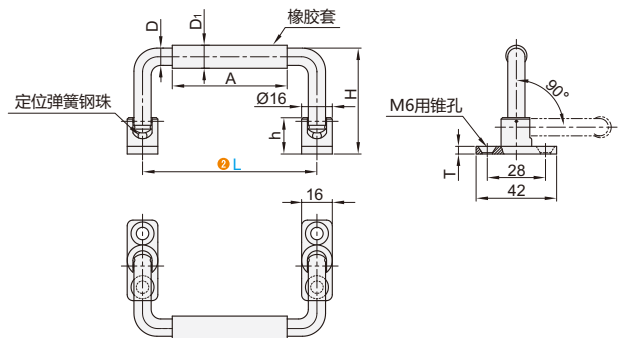

型号		L ₁	L ₂	D	H	H ₁	T	A	d	参考重量(kg/pcs)
①代码	②L									
	GAAEBZ	138	158	10	46	21	3	18	5.5	0.15
		158	178							0.16
		180	200							0.18
	218	238	0.20							

型号		D	D ₁	H	h	A	T	参考重量 (kg/pcs)
①代码	②L							
GAANCA	100	9	12.8	49	19	77	4	0.14

询价④种方式



官网 <http://www.srdfaa.com>
深圳市仕瑞达自动化设备有限公司



全国免费 400-966-3863
客服热线 0755-27926613