

新增

# 把手按压转动式 把手按压式

# 压缩锁紧可调型平面锁 压缩杠杆式平面锁



型号(①代码 · ②锁舌形状)  
GAAXTHG - A

型号(代码)  
GAAXTHJ

■ 请按步骤①~②选择型号和参数后进行订购。



型号区分:  
代码 5 天发货

## ■ 压缩锁紧可调型平面锁



代码	类型	收缩距离	锁芯	材质			表面处理			参考重量 (kg)
				基座	把手	锁舌	基座	把手	锁舌	
GAAXTHF	把手按压转动式	3.5	无锁芯	ZDC5		S45C	镀亮铬		镀蓝白锌	0.122
GAAXTHG							喷无光黑			

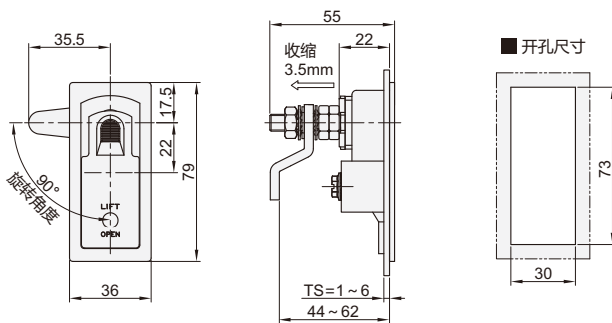

## ■ 锁舌形状

形状: A

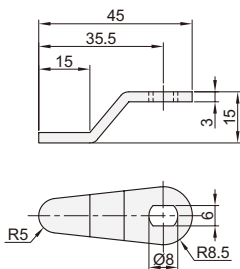

形状: B

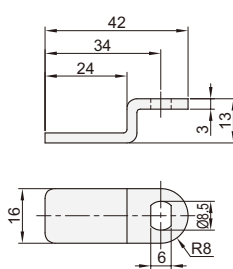

型号

① 代码

② 锁舌形状

GAAXTHF  
GAAXTHG

A  
B

## ■ 压缩杠杆式平面锁



代码	类型	锁芯	材质			表面处理			参考重量 (kg)
			基座	把手	锁舌	基座	把手	锁舌	
GAAXTHJ	把手按压式	无锁芯	ZDC		Q235	喷砂镀镍		镀锌	0.162

### ■ 特点:

- 具有锁紧功能;
- 快速开启, 安装方便快捷;
- 调节螺钉可适用各种间距范围。

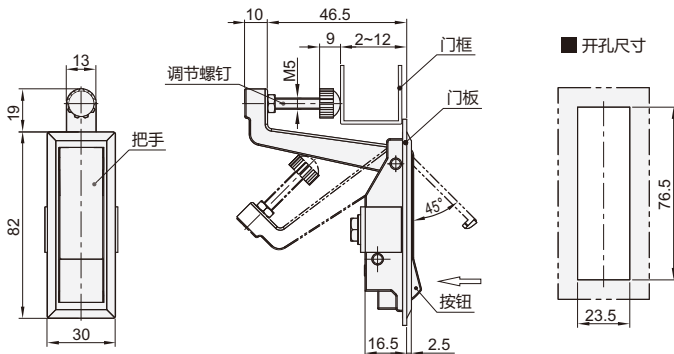

邮箱: Service@srdfaa.com



传真: 0755-8957-5523

SRO仕瑞达