

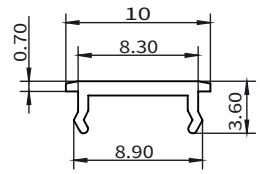

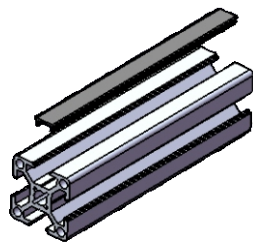

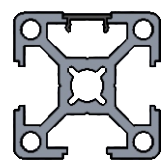

代码	类型	材质	表面颜色	安装使用示例	
HA71-PF-308	平封槽条	PVC	浅灰色	选型示例: HA71-PF-308 选型说明: 本产品的销售单位为按米销售, 例如: 订购型号: HA71-PF-308-30数量为10, 即为10米长的HA71-PF-308-30密封胶条。单支最长2米。	
HA72-PF-308			黑色		

槽口	型号	材质	表面颜色	重量(kg/m)	用途
 8.2	HA71-PF-308	PVC	浅灰色	0.039	平封槽条用来密封型材上外露的槽口, 起防尘, 保护, 密封和美观等作用。
	HA72-PF-308		黑色		

代码	类型	材质	表面颜色	安装使用示例	
HA61-MF-408	密封胶条	橡胶	浅灰色	选型示例: HA61-MF-408-A 选型说明: 本产品的销售单位为按米销售, 例如: 订购型号: HA61-MF-408-A数量为10, 即为10米长的HA61-MF-408-A密封胶条。	
HA62-MF-408			黑色		

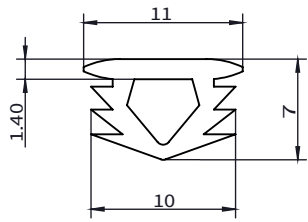
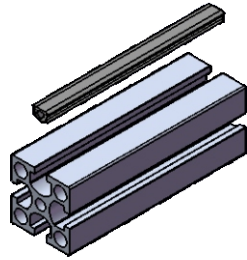
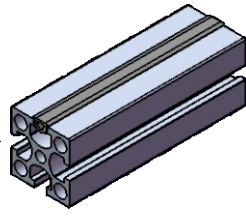
槽口	型号	材质	表面颜色	重量(kg/m)	用途
 8.2	HA61-MF-408-A	橡胶	浅灰色	0.03	密封胶条用来密封型材上外露的槽口, 起防尘, 保护, 密封和美观等作用。
	HA62-MF-408-A		黑色		

代码	类型	材质	表面颜色	安装使用示例	
HA61-MF-408	密封胶条	橡胶	浅灰色	选型示例: HA61-MF-408-B HA62-MF-408-B 选型说明: 本产品的销售单位为按米销售, 例如: 订购型号: HA61-MF-408-B 数量为10, 即为10米长的HA61-MF-408-B密封胶条。	
HA62-MF-408			黑色		

槽口	型号	材质	表面颜色	重量(kg/m)	用途
 8.2	HA61-MF-408-B	橡胶	浅灰色	0.037	密封胶条用来密封型材上外露的槽口, 起防尘, 保护, 密封和美观等作用。
	HA62-MF-408-B		黑色		

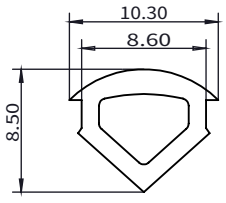
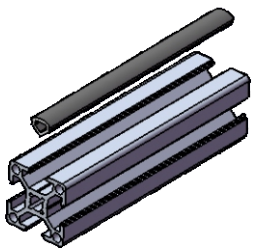
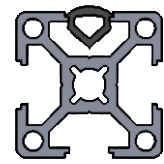