

新增

把手按压转动式

两点式/三点式

连杆锁



型号(①代码) — ②防尘盖
GAAXTJH — Y



型号区分: ④代码 **5** 天发货

■ 把手按压转动式



代码	类型			材质			表面处理		
				锁壳	把手	连杆	锁壳	把手	连杆
GAAXTJH	把手按压	两点式	带锁芯	SUS316			—		
GAAXTJK	转动式	三点式							

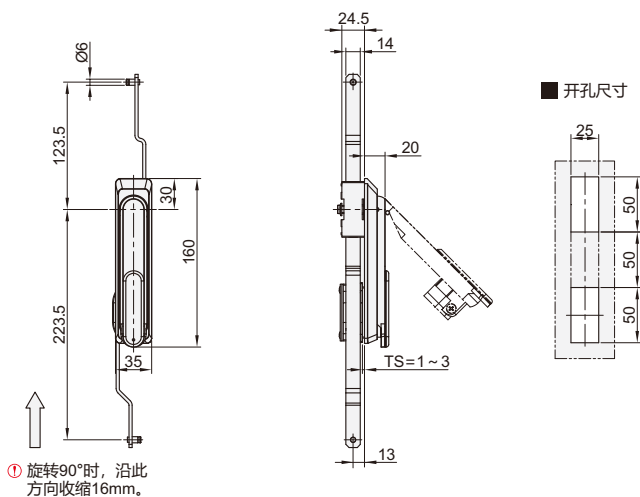

■ 开孔尺寸

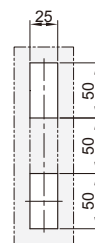

型号		参考重量 (Kg)
①代码	②防尘盖	
GAAXTJH	Y(带防尘盖)	0.5
GAAXTJK	N(无防尘盖)	

门锁 · 工业滑轨 50



邮箱: Service@srdfaa.com



传真: 0755-8957-5523

SRO 仕瑞达